

NeBo prefab gewapend betonnen voorafscheider voor lichte minerale vloeistoffen, met een maximale capaciteit van l/sec (zie tabel) en een geïntegreerde slibvangput van liter (zie tabel), type NeBopre / NeBopre-E (verlaagde uitvoering), inwendig voorzien van een meerslagige olie/benzinebestendige epoxycoating, geheel overeenkomstig NEN-EN 858 en voorzien van CE markering. De afscheider is ontworpen en gewapend volgens DIN 4281, betonklasse C 35/45 (B45), statisch getest op scheurbestendigheid, opwaartse druk en belastingklasse SLW 60 volgens DIBt. Productie DIN-EN-ISO 9001 gecertificeerd. Afscheider voorzien van roestvaststalen in- en uitlaatgarnituur en fabrieksmatig aangebrachte flexibele aansluitingen voor kunststof leidingwerk. Voorzien van een gietijzer/betonnen afdekking, geschikt voor verkeersklasse kN (zie tabel) volgens NEN-EN 124. Levering NEN-EN-ISO 9001 gecertificeerd.

Materialen

Afscheider : gewapend beton B 45
In- en uitlaat : NBR
Afdekking : gietijzer/beton
Beschermlaag : meerslagige olie/benzinebestendige epoxycoating

Opzetstukken en vulringen

Door middel van SR-M opzetstukken en / of AR-V vulringen (zie pag. 9.11) kan de hoogte van de afscheider op de gewenste inbouwdiepte worden gebracht.

Opties

- Inwendige 3 mm dikke HDPE lining.

Normen

Opzetstukken : BRL 5251/DIN 4034
deel 1 en 2
Afscheider : NEN-EN 858/BRL 5251
Betonnen bak : DIN 4281
Afdekkingen : NEN-EN 124

Certificaten

DIN-EN-ISO 9001
NEN-EN-ISO 9001

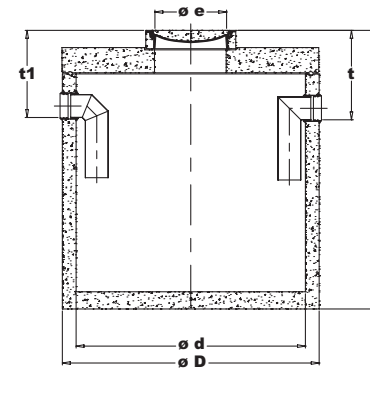
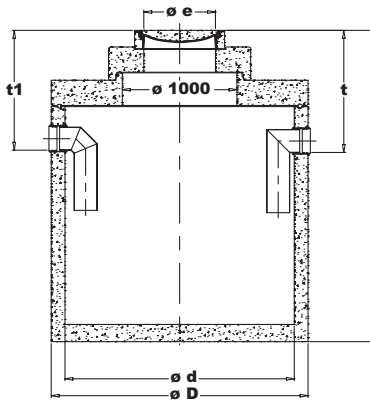
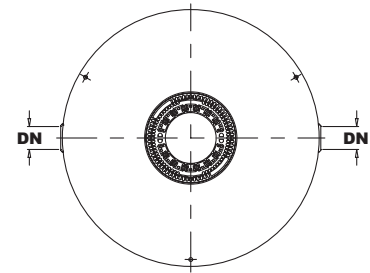
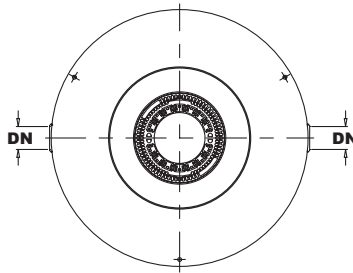

type 5545.110 t/m 5545.141

type E-5545.120 t/m E-5545.141

Type	Cap* (l/s)	Inhoud (liter)			Afmetingen (mm)							Gew.* (kg)	AD*	SR-M ø(mm)
		totaal	Olie	Slib	t1	t	ø D	ø d	DN*	h	ø e			
5545.110	3	2460	1039	1000	710	730	1800	1500	150	2240	625	5510	1(125 kN)	1500
5545.111	3	2460	1039	1000	745	765	1800	1500	150	2275	625	5510	1(400 kN)	1500
5545.120	3	4870	1848	1800	965	985	2240	2000	150	2685	625	7620	1(125 kN)	1000
5545.121	3	4870	1848	1800	1000	1020	2240	2000	150	2720	625	7620	1(400 kN)	1000
5545.130	15	2370	1039	1000	760	780	1800	1500	200	2240	625	5520	1(125 kN)	1500
5545.131	15	2370	1039	1000	795	815	1800	1500	200	2275	625	5520	1(400 kN)	1500
5545.140	15	4710	1848	1800	1015	1035	2240	2000	200	2685	625	7620	1(125 kN)	1000
5545.141	15	4710	1848	1800	1050	1070	2240	2000	200	2720	625	7620	1(400 kN)	1000
E-5545.120	3	4870	1848	1800	675	695	2240	2000	150	2395	625	7140	1(125 kN)	AR-V
E-5545.121	3	4870	1848	1800	710	730	2240	2000	150	2430	625	7140	1(400 kN)	AR-V
E-5545.140	15	4710	1848	1800	725	745	2240	2000	200	2395	625	7140	1(125 kN)	AR-V
E-5545.141	15	4710	1848	1800	760	780	2240	2000	200	2430	625	7140	1(400 kN)	AR-V

*DN = Nominale Diameter

Gew. = Gewicht

AD = Aantal Deksels

SR-M Opzetstuk aan de hand van inwendige ø