

2.11

NeBo kanaal- of terugslagklep, HDPE (klephoek 10°) diameter 700 t/m 1000

NeBo kanaal- of terugslagklep, type (zie tabel) met een ronde doorlaatopening van mm (zie tabel), bestaande uit een HDPE zitting met ingefreesde EPDM afdichtingsrubber, gemonteerd op een HDPE achterplaat en HDPE klepdeksel voorzien van handgreep voor bevestiging tegen een vlakke wand. Scharniering door middel van zijdelings aangebrachte HDPE lagerblokken en tussenliggende roestvaststalen assen. De kanaal- of terugslagklep is uitgevoerd met een schuin geplaatst klepdeksel (hellingshoek = 10°), exclusief bevestigingsmaterialen. Levering NEN-EN-ISO 9001 gecertificeerd.

Materialen

Achterplaat + klepdeksel : HDPE
 Zitting + lagerblokken : HDPE
 Assen : RVS
 Alle bevestigingsmaterialen : RVS
 Rubber afdichting : EPDM

Opties

- Leverbaar met vlakke flens-achterplaat
- Leverbaar met slagbegrenzer
- Set chemische bevestigingsankers

Certificaten

NEN-EN-ISO 9001

Max. statische werkdruk

- 6 m.w.k. (voorzijde klepdeksel)

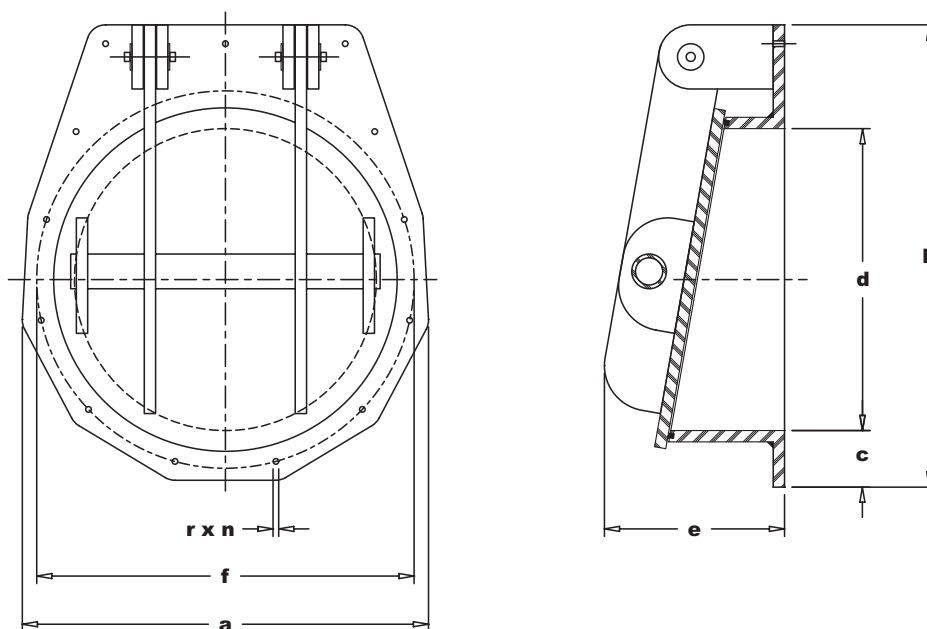

Set bevestigingsmaterialen

Klep ø 700 t/m ø 900 : 13 x chemisch anker + benodigde EPDM afdichtingsband (5 x 50 mm)
 Klep ø 1000 : 16 x chemisch anker + benodigde EPDM afdichtingsband (5 x 50 mm)

Type	doorlaat- opening	Afmetingen (mm)							Gew.* (kg)
		a	b	c	d	e	f	Ør x n	
VW 700	Ø 700	1000	1125	150	Ø 700	460	900	15 x 13	55
VW 800	Ø 800	1100	1225	150	Ø 800	480	1000	15 x 13	60
VW 900	Ø 900	1200	1325	150	Ø 900	495	1100	15 x 13	75
VW 1000	Ø 1000	1300	1425	150	Ø 1000	510	1200	15 x 16	85

* Gew. = Gewicht